

**КАРТА АЭРОДРОМНОГО
НАЗЕМНОГО ДВИЖЕНИЯ
И РАЗМЕЩЕНИЯ НА СТОЯНКИ**

БОДАЙБО ВЫШКА **124.400**
(129.000)

БОДАЙБО, РОССИЯ

БОДАЙБО

КОординАТЫ ПЗ - 90.11

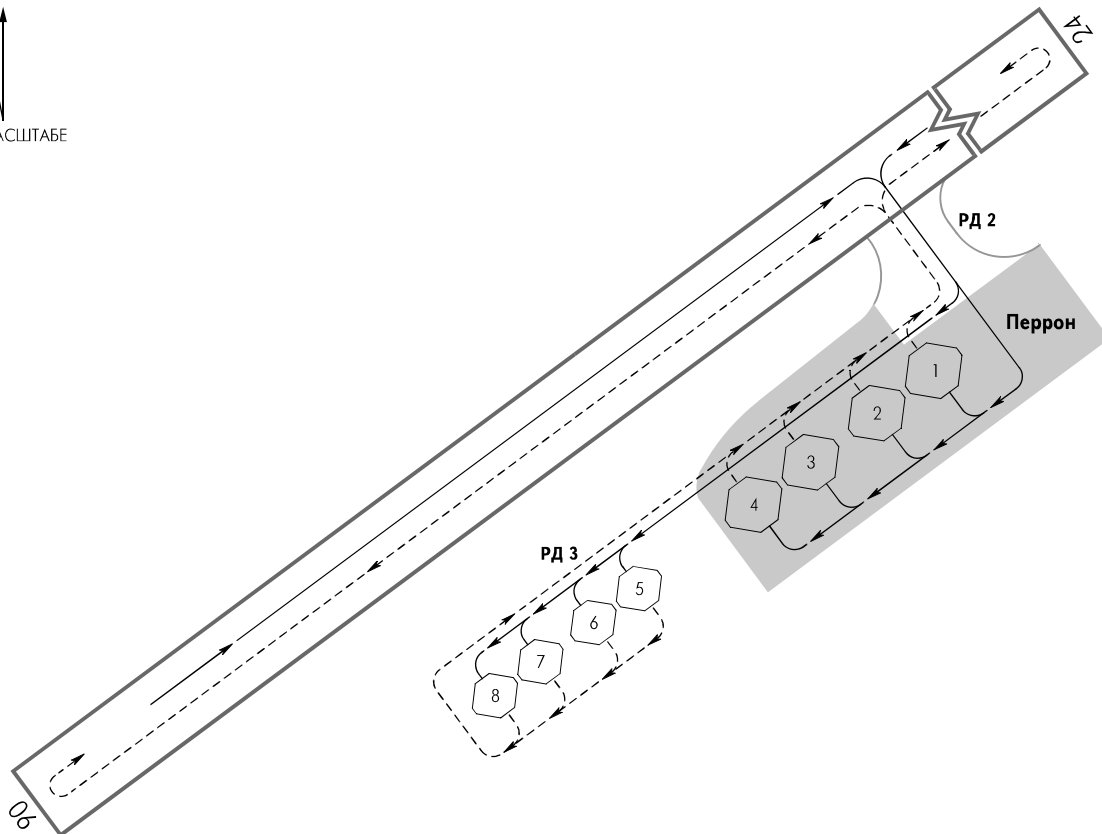
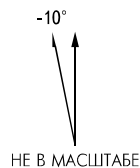

МС	Координаты
1	57 51 43.52с 114 14 06.62в
2	57 51 42.83с 114 14 04.83в
3	57 51 42.04с 114 14 02.80в
4	57 51 41.33с 114 14 00.99в
ПП 1	57 51 31.36с 114 13 36.27в
ПП 2	57 51 32.37с 114 13 41.82в

ПЕРРОН:

Покрытие: - Асфальтобетон
Прочность: - PCN 17/F/A/Z/T

РД:

Ширина: РД 2 - 42м
РД 3 - 30м
Покрытие: РД 2, 3 - Грунт
Прочность: РД 2 - 27т

МС:

Покрытие: МС 1-4 - Асфальтобетон
МС 5-8, ПП 1 - Грунт
ПП 2 - Железобетон
Прочность: МС 1-4 - PCN 17/F/A/X/T

Типы ВС:

Ан-24, Ан-26, Ан-28, Ан-30, Ан-32,
Cessna-208B Grand Caravel и его
модификации, L-410 и его модификации
Ан-2
Ми-8 и более легкие вертолеты
AgustaWestland AW-169 и более легкие вертолеты

СТОЯНКИ:

1-4
5-8
ПП 1
ПП 2

ПРЕДУПРЕЖДЕНИЯ:

- Заруливание на МС 2-4 при занятых смежных МС 1-3 по ходу руления ВС - ЗАПРЕЩЕНО.
При свободных МС на перроне занятие ВС мест стоянок осуществлять в следующем порядке: МС 4 - МС 3 - МС 2 - МС 1.
- Руление ВС на перроне на участке маршрута руления, проходящем вдоль МС 1-4 с южной стороны, осуществлять строго по оси руления.
- Выруливание ВС с МС 1-4 на исполнительный старт осуществлять только с разрешения диспетчера КДП.
- При рулении ВС по маршрутам руления на перроне движение машин и механизмов по пути движения спецтранспорта - ЗАПРЕЩЕНО.
- На РД 3 эксплуатируются ВС типа Ан-2 (ВС индекса 1).